

Nacela cu senile tip spider IM R 23 DA Lithium

23 m
Inaltime de lucru

ECHIPARE STANDARD:

- Nivelare automata a stabilizatorilor cu inclinare electronica
- Picioare stabilizatoare (Ø 200 mm)
- Pompa manuala de urgenta
- Supapa de retinere a cilindrului
- Contor de ore
- Celule de sarcina
- Brat hidraulic
- Senile din cauciuc
- Latimea senilelor reglabila hidraulic
- Tractiune cu doua viteze
- Iesire aer/apa in platforma
- Baterii Litiu 48 V / 160 Ah
- Motor electric 48V / 10 kW AC tensiune redusa
- 230V - 16 A priza
- Radio-comanda wireless

OPTIONALE:

- Electro-pompa de urgenta 48V
- Senile din cauciuc ce nu lasa urme
- Lumina de lucru in platforma
- Dimensiuni cos (0.90 x 0.75 x 1.10 m)
- Kit IMERVIEW



BENEFICI:

- ✓ Brat dublu articulat activ pentru o operabilitate ridicata in conditiile din santier.
- ✓ Senile reglabil hidraulic; mai multa stabilitate si tractiune pentru deplasarea in jurul santierului.
- ✓ Panou de control detasabil de ultima generatie: utilizare rapida și versatila a utilajului.
- ✓ Controale electro-hidraulice proportionale si simultane: eficienta și siguranta pentru operatori.
- ✓ Nivelare automata a stabilizatorilor: usurinta maxima in utilizare si siguranta.
- ✓ Rotire 360° (nu continua): acces excelent la inaltime in orice situatie de lucru.
- ✓ Rotatie cos ± 62°: plasare completa pe santier în orice conditie de lucru.
- ✓ Motor protejat pentru siguranta și protectie la lucru
- ✓ Cos din aluminiu 1.40 x 0.70 x 1.10 m.
- ✓ Baterii lithium si motor electric pentru performanta.
- ✓ Posibilitatea de a opera utilajul in timpul incarcarii bateriei.

Nacela cu senile tip spider IM R 23 DA Lithium

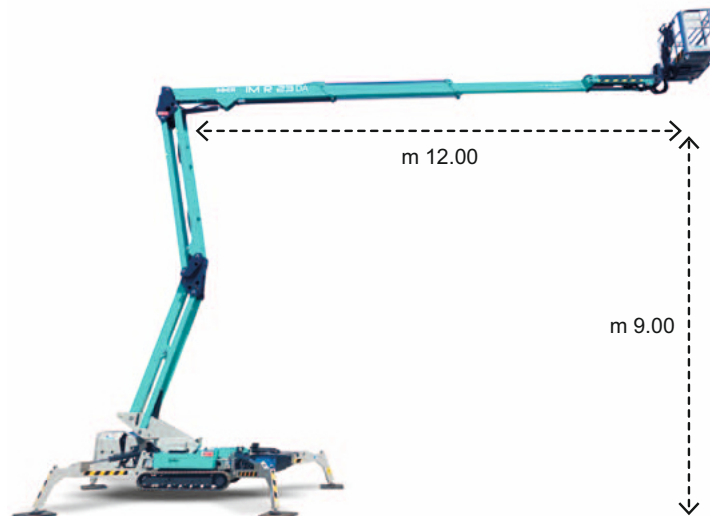

Lungime brat 12 m cu greutate laterala de 140 kg cu inaltimea articulatiei de 9 m.

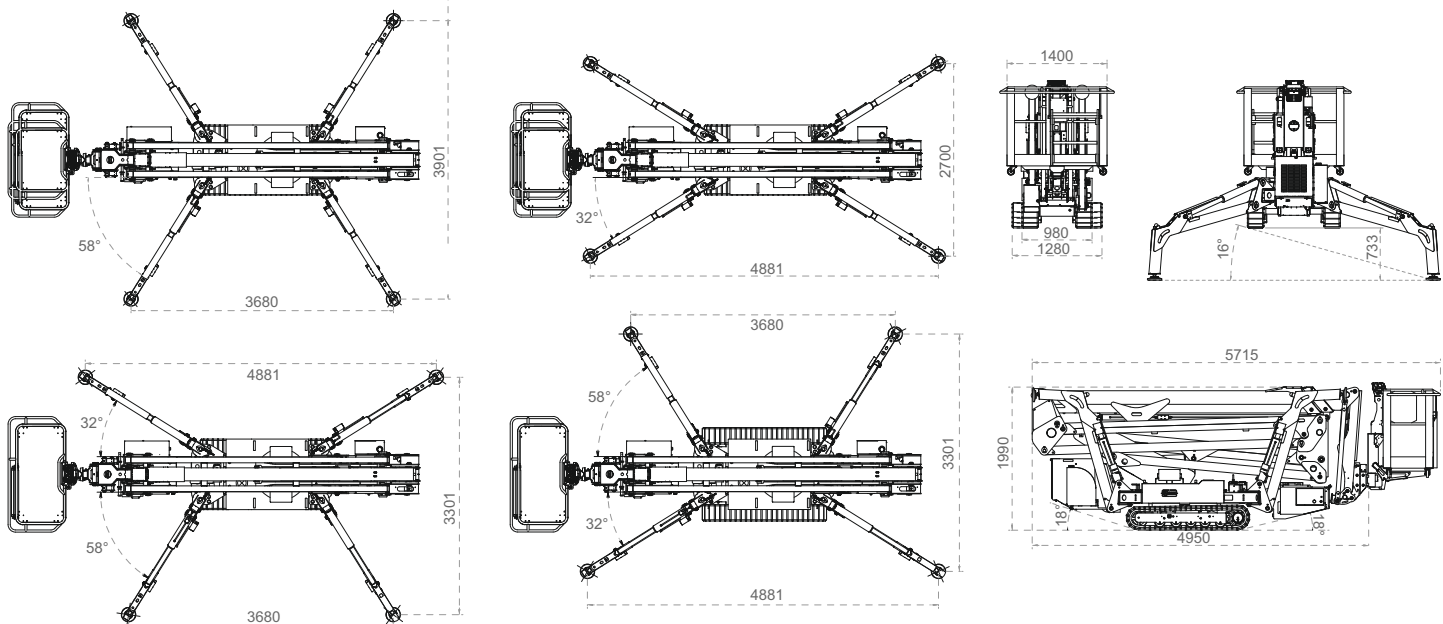

		IM R 23 DA Lithium
Inaltime de lucru	m	22.85
Inaltime platforma	m	20.85
Extindere laterala standard	m/kg	10.6 / 230 - 12 / 140
Extindere laterala narrow	m/kg	7.3 / 230 - 8.6 / 140
Up & Over	m	9
Rotire turela (nu continua)	(°)	360 (not continuous)
Dimensiuni cos	m	1.40 x 0.70 x 1.10
Amprenta generala a stabilizatorului	m	3.68 x 3.90 (4.88 x 2.70)
Viteza de deplasare	km/h	1.5
Gradulabilitate	%	32
Capacitatea platformei	kg	230
Motor electric	V / kW	48 / 10 AC low voltage
Petrol engine Honda iGX800	kW/rpm	-
Diesel engine Yanmar 3TNV70	kW/rpm	-
Baterii litiu	V / Ah	48/160
Incarcator baterii Litiu	V / A	48/50
Lungime de transport (fara cos)	m	5.71 (4.95)
Lungime de transport (cu senile extinse)	m	0.98 (1.28)
Inaltime depozitata	m	1.99 (2.10)
Greutatea totala a masinii	kg	3000

